

HEIZUNGSVERTEILER

HVM

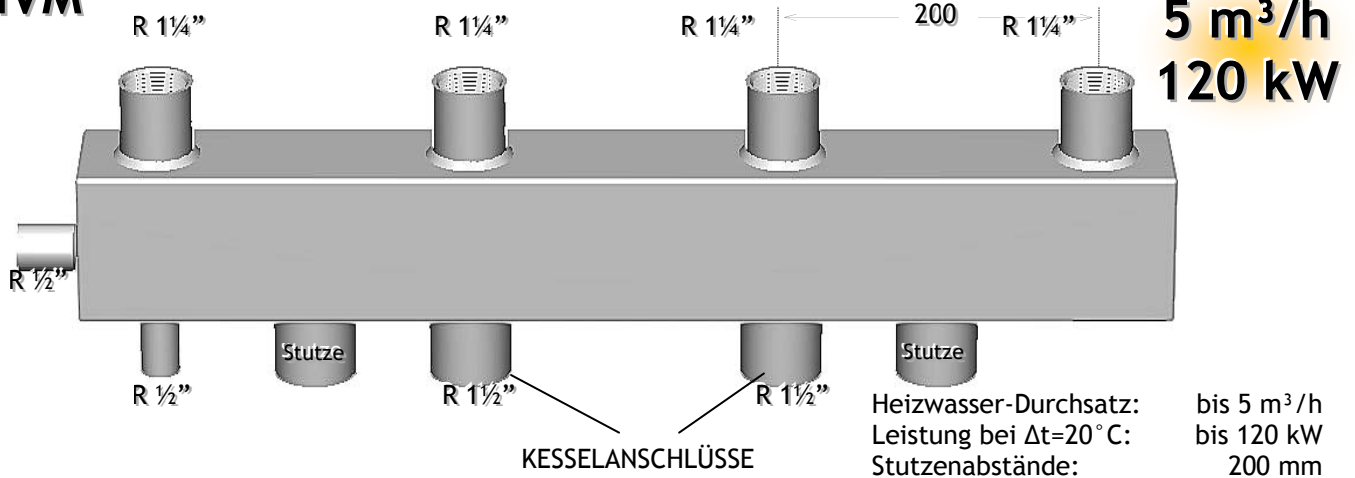

HVM kombinierter Vor- und Rücklaufverteiler

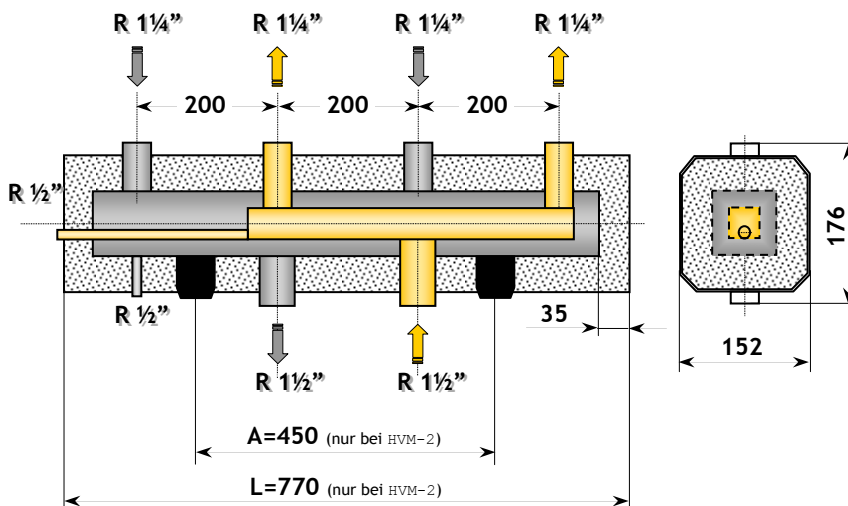

- Kompaktbauweise mit integriertem Vor- und Rücklauf
- Kesselanschlüsse unten: R 1/2" Muffe
- Gruppenanschlüsse: R 1/4" Muffe
- Gruppenabgänge nebeneinander liegend
- Entleerungsmuffen R 1/2" für Vor- und Rücklaufkammer
- Verteiler ist werkseitig auf 12 bar druckgeprüft und galvanisch verzinkt
- Betriebsdruck max. 6 bar
- Vorlauftemperatur max. 90°C
- Isolierung mit verzinktem Stahlblechmantel:
 - verzinkter Stahlblechmantel 0,75 mm
 - Isolierung 35 mm nach DIN 4102-B2
- Eingepresste Vor- und Rücklauf Beschriftung im Stahlblechmantel



Typ	Anzahl der Heizgr.	Baulänge L [mm]	Ausladung A [mm]	Art. Nr.
HVM - 2	2	770	450	841 002
HVM - 3	3	1170	600	841 003
HVM - 4	4	1570	1000	841 004
HVM - 5	5	1970	1400	841 005
HVM - 6	6	2370	1400	841 006

Anbringungs-vorschlag:

